

ZOOMLION

**AGRICORTES®
INDUSTRIAL**

FB20-25H

EMPILHADOR ELÉTRICO



Elevada eficiência



Bateria de elevado rendimento



Design fiável



CARATERÍSTICAS



A conceção de baixa resistência do pneu reduz o consumo de energia.



Porta de carregamento especial, carregamento cómodo.



Sistema opcional de controlo tátil para subir e descer, avançar, recuar, mover-se lateralmente, interruptor de paragem de emergência, buzina, controlo de iluminação e outros botões de controlo num só.



O volante e interruptor de direção, com um design semelhante ao de um automóvel, torna a condução mais cómoda; 3 modos de trabalho tornam o trabalho mais eficiente.

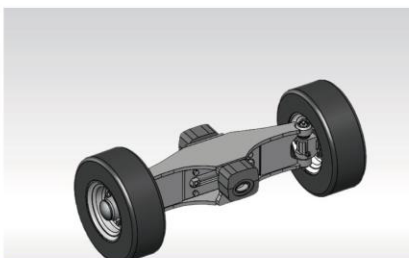

O desenho de absorção de choque do eixo de direção reduz consideravelmente a vibração durante as deslocações.



Luz frontal led de série e luzes traseiras combinadas. Marcação CE.

ZOOMLION

**AGRICORTES®
INDUSTRIAL**

Especificações do empilhador elétrico

Caraterísticas		FB20H	FB25H
Potência	-	Bateria	Bateria
Capacidade nominal	kg	2000	2500
Centro de carga	J(mm)	500	500
Altura de elevação	H1(mm)	3000	3000
Altura de elevação livre	H3(mm)	145	145
Dimensão dos garfos CxLxA	L5xLxEspessura (mm)	1070 x 122 x 40	1070 x 122 x 40
Ângulo de inclinação do mastro frente / trás	°	6/10	6/10
Raio de viragem min.	R1(mm)	2200	2200
Distancia mínima ao solo	m(mm)	120	120
Altura da proteção superior	H4(mm)	2240	2240
Distância do eixo anterior à carga	L3(mm)	475	475
Desempenho			
Velocidade máxima de deslocação em plena carga	km/h	14,5	14,5
Velocidade máx. de elevação carga / vazio	mm/s	330/510	330/510
Capacid. máx. tração / inclinação superável em carga	kN/%	18	18
Dimensões			
Comprimento total sem garfos	L1(mm)	2387	2387
Largura total	W1(mm)	1150	1150
Altura do mastro	H2(mm)	2011	2011
Altura máxima de elevação (com grelha)	mm	4040	4040
Chassi			
Pneu dianteiro	-	7,00-12-12PR	7,00-12-12PR
Pneu traseiro	-	18x7-8-14PR	18x7-8-14PR
Distância entre eixos	L2(mm)	1600	1600
Piso dianteiro/traseiro	S(mm)	961/950	961/950
Peso em vazio	kg	4045	4295
Potência			
Bateria chumbo (lítio)	V/Ah	48/600 (48/404)	48/600(48/404)
Potência do motor de tração	kW	11	11
Potência do motor de elevação	kW	14	14
Controlador	-	CURTIS	CURTIS
Tipo de corrente	-	AC	AC
Pressão para acessórios	MPa	17,5	17,5

Observações: Os parâmetros anteriores baseiam-se no mastro standard duplex 3M.

A empresa reserva-se o direito de modificar os parâmetros fornecidos. No caso de informação sobre alterações comerciais importantes, prevalecerá o seguinte aviso.

Gráfico 2D

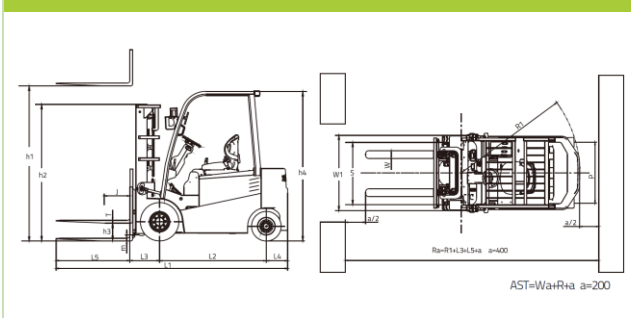

Tabela de capacidades

